

19" КОММУТАЦИОННЫЕ ПАНЕЛИ

Аксессуары

19" ПАНЕЛИ ДЛЯ КОММУТАЦИОННЫХ БЛОКОВ 110 ТИПА

Предназначены для монтажа коммутационных блоков 110 типа.

Описание:

- Высота: 2U и 4U
- Покрытие: порошковая эмаль. Стандартный цвет: RAL 9005
- До 100 пар для высоты 2U, включая фиксацию кабеля

19" ПАНЕЛИ ДЛЯ КОММУТАЦИОННЫХ БЛОКОВ 110 ТИПА			
Код	Высота	Для	
		блока 110 типа	фиксации кабеля
DP-ZA-2U-110	2U	1 шт	1 шт
DP-ZA-4U-110	4U	2 шт	2 шт

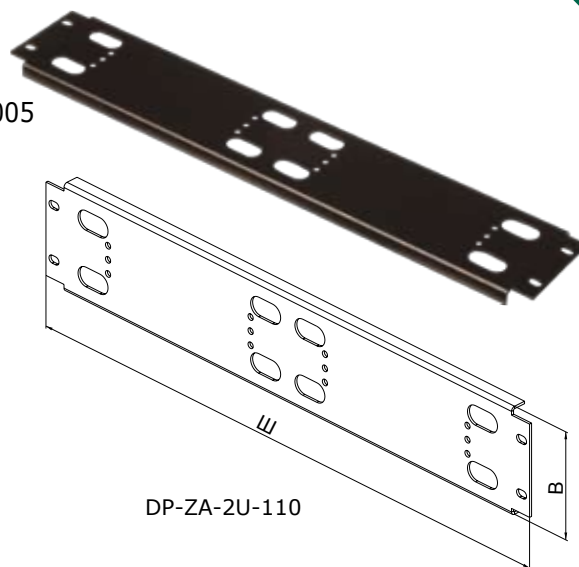

DP-ZA-2U-110

19" КОММУТАЦИОННЫЕ ПАНЕЛИ ДЛЯ МОДУЛЕЙ ТИПА KEYSTONE

Предназначены для монтажа модулей типа Keystone.

Описание:

- Высота: 1U, 2U и 3U
- В 1U высоты устанавливается до 16 модулей Keystone
- Покрытие: порошковая эмаль. Стандартный цвет: RAL 9005
- Для каждого модуля необходим адаптер DP-KEY

КОММУТАЦИОННЫЕ ПАНЕЛИ ДЛЯ МОДУЛЕЙ KEYSTONE			
Код	Ширина	Высота	Количество модулей
PP-01-16	19"	1U	16
PP-02-24	19"	2U	24
PP-02-32	19"	2U	32
PP-03-48	19"	3U	48

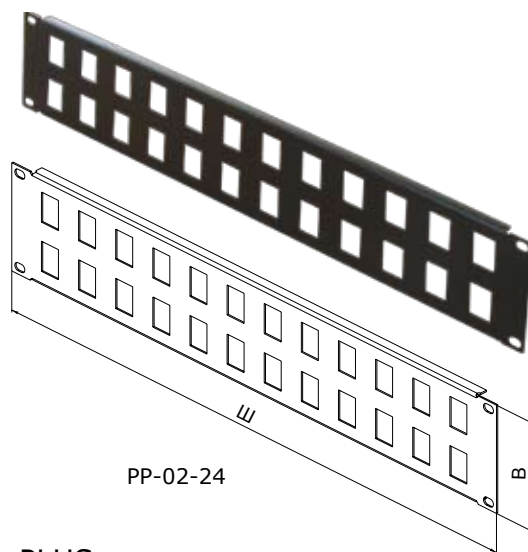

PP-02-24

19" КОММУТАЦИОННЫЕ ПАНЕЛИ ДЛЯ МОДУЛЕЙ LSA-PLUS

Предназначены для монтажа LSA-PLUS модулей (96 мм).

Описание:

- 16 позиций для установки 10-парных модулей LSA-PLUS
- Материал: оцинкованный стальной лист

19" КОММУТАЦИОННЫЕ ПАНЕЛИ ДЛЯ МОДУЛЕЙ LSA-PLUS			
Код	Ширина	Высота	Количество позиций
DP-DSZ	19"	2.5U	16

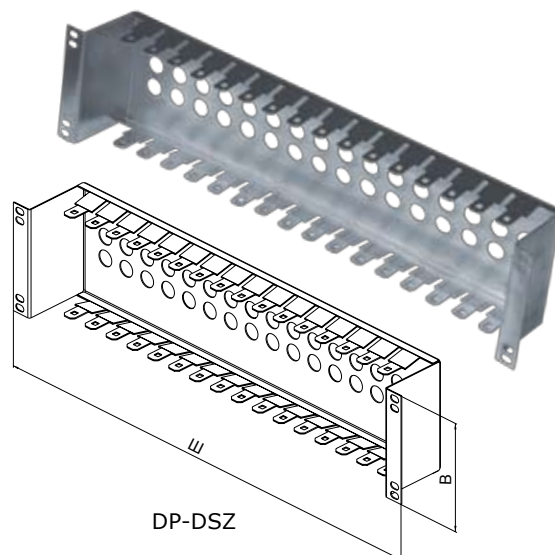

DP-DSZ